



## Fitness prvok FP-002SO Posilňovací stroj na prsia - oranžová

Typ výrobku FP-002SO-10-Q

### Základné informácie

|                             |                          |
|-----------------------------|--------------------------|
| Veková kategória            | od 15 rokov              |
| Minimálny priestor          | 3,97 m x 3,8 m           |
| Rozmer zariadenia d. š. v.: | 0,97 m x 0,8 m x 1,94 m  |
| Výška voľného pádu:         | 1.0 m                    |
| Nosnosť:                    | 120 kg                   |
| Max. počet užívateľov:      | 1                        |
| Dopadová plocha: EN 1177    | podľa normy ČSN EN 16630 |
| Určenie:                    | exteriér                 |
| Dostupnosť náhradných       | dodá výrobca             |
| Certifikát zhody s normou:  | ČSN EN 16630:2016        |

### Materiál

Nosný stĺpik, držadlá - z oceleových trubiek  
Sedadlo a chrbtová opierka - HDPE

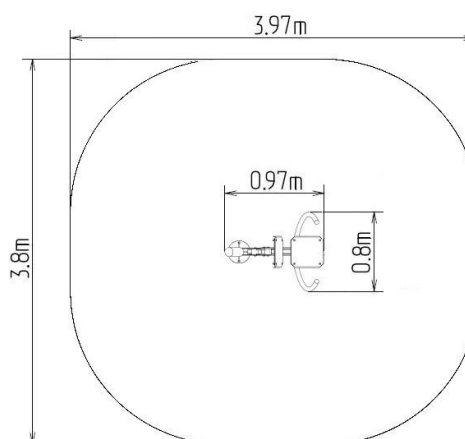

### Povrchová úprava

Duplexný nástrek práškovou vypaľovacou farbou  
Žiarové zinkovanie

### Popis

Sedák a operadlo sú z hliníka, ktorý je potiahnutý doskou z polyetylénu HDPE (vysokotlakový, celoprobarvený polyetylén, ktorý sa vyznačuje vysokou farebnou stálosťou, odolnosťou proti UV žiareniu). Rukoväte sú z práškovo lakovaných oceleových trubiek. Nosný stĺp je vyrobený z oceleovej rúrky, ktorý je dole zakončený montážnou prírubou. Rám sedáku a behúň sú z práškovo lakovaného plechu. Na pohyblivá spojenia sú použité valivé ložiská. Otvory sú na koncoch tesnené oceleovými prvkami. Všetok spojovací materiál je nerezový.

Funkcie: Posilňuje hrudné svaly, predné svaly ramien, predlaktia, nadbrušku a brucha a triceps. Zlepšuje výkon srdca a dýchacieho traktu a kardiovaskulárne funkcie.

Pokyny: Sadnite si na sedadlo a pevne uchopte držadlá. Zatláčajte madlá dopredu a potom sa opatrne vráťte do východiskovej polohy.