



Fitness prvok FP-009SO Veslovanie - oranžová

Typ výrobku FP-009SO-10

Základné informácie

| | |
|-----------------------------|--------------------------|
| Veková kategória | od 15 rokov |
| Minimálny priestor | 4,07 m x 3,8 m |
| Rozmer zariadenia d. š. v.: | 1,07 m x 0,8 m x 0,9 m |
| Výška voľného pádu: | 1.0 m |
| Nosnosť: | 120 kg |
| Max. počet užívateľov: | 1 |
| Dopadová plocha: EN 1177 | podľa normy ČSN EN 16630 |
| Určenie: | exteriér |
| Dostupnosť náhradných | dodá výrobca |
| Certifikát zhody s normou: | ČSN EN 16630:2016 |

Materiál

Nosný stĺpik, držadlá - z oceleových trubiek
Sedadlo a chrbtová opierka - HDPE

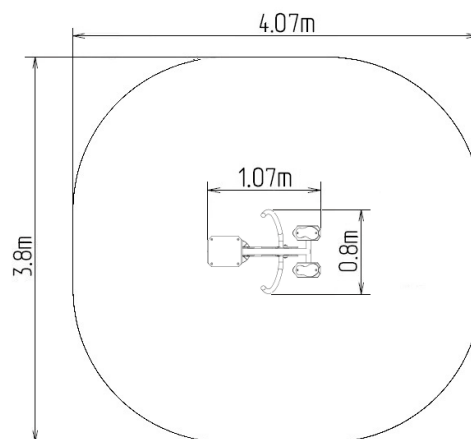

Povrchová úprava

Duplexný nástrek práškovou vypaľovacou farbou
Žiarové zinkovanie

Popis

Sedák a operadlo sú z hliníka, ktorý je potiahnutý doskou z polyetylénu HDPE (vysokotlakový, celoprobarvený polyetylén, ktorý sa vyznačuje vysokou farebnou stálosťou, odolnosťou proti UV žiareniu). Rukoväte sú z práškovo lakovaných oceleových trubiek. Nosný stĺp je vyrobený z oceleovej rúrky, ktorý je dole zakončený montážnou prírubou. Rám sedáku a behúň sú z práškovo lakovaného plechu. Na pohyblivá spojenia sú použité valivé ložiská. Otvory sú na koncoch tesnené oceleovými prvkami. Všetok spojovací materiál je nerezový.

Funkcie: Posilňuje hornú časť tela ako sú bicepsy a svaly korzetu a svalové skupiny dolných končatín. Zlepšuje výkon srdca a dýchacieho traktu a kardiovaskulárne funkcie.

Pokyny: Sadnite si na sedlo a uchopte držadlá. Príťahujte držadlá a napínajte nohy. Vráťte sa do východiskovej polohy a cvik zopakujte.